

PARTS LIST

KIT CTC and CTD contains: BAG NO. 111

Part No.	Description	Qty.
37-410507	Flat Bracket	2
55-586040	Carriage Bolt	8
42-482200	Cap Nut	8

KIT CTC contains: BAG NO. 116

37-400911	Chrome Clamps	4
75-764001	Clamp Spacer	4

KIT CTD contains: BAG NO. 117

37-400912	Chrome Clamps	4
75-764001	Clamp Spacer	4

Tool List: a 1/2" wrench

INSTALLING MECHANICS:

Pass instruction manual onto customer. This contains vital information about the use, adjustments, and maintenance of the product. It also contains important cautionary and warning information.

This manual is designed for complete product knowledge; parts identification, installation, precautions, and maintenance. Please take the time to become familiar with your KIT CTA and HEAVY DUTY WINDSHIELD to obtain the best results in use.

INSTALLATION PROCEDURE

1. Slightly ease open a fork bracket just enough to slip it onto the fork.

Apply one strip of rubber gasket to inside of fork clamp. Repeat for other 3 clamps.

Slip fork clamps onto fork tubes with long side of clamp facing outward and forward as illustrated in diagram.

POSITION CLAMPS

2. Hand tighten clamps into position to fork tubes. Insert carriage bolts through holes from inside of fork and hand tighten with cap nuts.

POSITION WINDSHIELD

3. Hold windshield in place so that top of headlight opening is approximately 10mm (1/2") from headlight. Adjust the chrome fork clamps to correct location using flat bracket and windshield as reference. Install windshield onto brackets using flat plate, remaining carriage bolts, and cap nuts.

4. Make final adjustments. Check symmetry of left and right sides. Fully tighten all 8 carriage bolts, and cap nuts.

WARNING

National Cycle windshields and fairings are designed to provide wind protection and increased riding comfort, but not protection in the event of a collision with another vehicle, the road, birds, or any other object.

Our products utilize certain features, patented and otherwise, that may minimize injury in certain accidents, but the possibility of injury exists if the screen is broken or if impacted by an object.

Always wear eye protection, helmets and protective clothing. Never ride your motorcycle while under the influence of drugs or alcohol.

All of our products are made in conformance and exceed the requirements of D.O.T. SS205, Z26.1, classifications AS6 and AS7, which covers all safety glazing for motorcycle application.

Never ride your motorcycle with loose windshield mounting hardware. Check the hardware for tightness regularly.

Today's motorcycles are built with enough frame rigidity to withstand the moderate loads imposed on them by the foreseeable addition of a fork mounted windshield.

If the addition of an accessory(ies) adversely affects your motorcycle's stability, immediately remove the accessory(ies). Do not ride a motorcycle that exhibits unsafe handling traits. Have experienced service personnel correct any problem before riding with the accessory(ies) installed. For further questions concerning handling problems associated with an accessory(ies), contact your dealer, motorcycle manufacturer, or accessory manufacturer.

MAINTENANCE

To clean the screen, wash with a clean soft cloth, plenty of warm water and, if necessary, a non-abrasive soap such as dishwashing liquid. Flannel or soft chamois make good cleaning cloths. Paint, glue residue or grease removal: Moisten cotton with Naptha or Turpentine followed by a wash as above.

Apply a high quality plastic cleaner, such as McGuir's Mirror-Glaze MG-17 or Novus #2, to the screen. This will leave a protective coating in the screen making future cleanings easier. Do not clean polycarbonate in hot sun or high temperatures.

Do not clean the screen with glass cleaners. Do not use rain protective products on the screen. The solvent action of the alcohol in these products will destroy the screen. Do not allow brake fluid, alcohol, or strong solvents to contact the screen or penetrate between the chrome brackets and the polycarbonate. Permanent damage will result!

To remove fine scratches, use a very soft clean cloth and a fine grade buffing compound. Jewelers rouge or McGuir's Mirror-Glaze MG-10 are best for this type of buffing. We recommend hand buffing.

Trimming. Contact National Cycle for trimming instructions.

STORAGE

Do not use low quality vinyl covers or old shower curtains to store your motorcycle or windshield. These products damage the plastic of windshields and the motorcycle body.

TRIMMING

All National Cycle accessory and replacement windscreens are top quality wind protection devices. Proper care can help these windscreens give many years of motorcycling enjoyment.

Because each rider has their own combination of physical height and /or motorcycle accessories, trimming may become necessary for the best installation. National Cycle Heavy Duty products are made from polycarbonate and can be trimmed in a few simple procedures are followed. I'm sorry, we cannot be responsible for damage to the product which occurs during trimming.

NOTE: Use of jig saw or sabre saw is not recommended!

If the windshield is to be shortened from the top, remember to choose the new height while seated on the motorcycle (both wheels on the ground), with it normally loaded. In all cases you should be able to see over the top of the screen at least by stretching, in case the screen should become opaque because of rain or dirt.

Too much should not be taken off the top as this will affect how far the air shoots off the top of the screen. The rake angle of the screen, which is adjustable in most applications, will also affect how the air comes off the screen.

Mark the line to be cut with a crayon or china marker; these can be easily washed off. A ruler or piece of paper can be used as a guide to duplicate the original shape.

Secure the windshield by gripping it with your knees. This leaves both hands free for filing or sanding.

The trimming should be done by sanding or filing with a coarse 60-80 grit file. Since shudders, jolts, and sudden shocks can promote cracking, a smooth continuous motion should be used. A flat belt sander will remove material quickly, but keep the sander moving back and forth for a smooth edge.

If a large amount of trimming is required, a band saw can be used safely. Protect the screen with masking tape before cutting. The blade should have about ten teeth per inch. A hack saw will also work well; be careful not to let it bind in the cut.

Once the desired shape is found, use the coarse file or sand paper to round the edges. Any scratches that result from handling can be removed. Refer to the Maintenance instructions

PLEXIFAIRING 3, PLEXISTAR 2, AIRHAWK, MIRAGE, DEFLECTOR SCREEN, STREET SHIELD, AGRESSOR and other National Cycle wind protection products are covered by one or more of the following patent numbers: 4489973, 4379584, 4082345, 4158098.

VORBEREITUNG

INSTALLIERENDE MECHANIKER: Geben Sie das Handbuch an den Kunden weiter. Es enthält unerläßliche Informationen über Benutzung, Justierungen und Pflege des Produkts. Es enthält außerdem wichtige Hinweise und Warnungen.

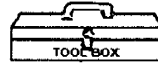

Werkzeugliste: ein 1/2-Zoll Schraubenschlüssel

VORBEREITUNG: Bocken Sie das Motorrad auf. Seien Sie vorsichtig, damit während der Installation des Befestigungsbausatzes an Ihrem Motorrad keine Lackschäden entstehen. Decken Sie das vordere Schutzblech Ihres Motorrads mit einem dicken Tuch ab, um Kratzer oder Dellen durch ein eventuell während der Installation herabfallendes Werkzeug oder Teil zu vermeiden.

INSTALLATIONSVORGANG

1. Öffnen Sie eine Gabelhalterung gerade soweit, daß Sie sie auf die Gabel stecken können.

Kleben Sie einen Gummidichtungsstreifen an die Innenseite der Gabelklammer. Wiederholen Sie dies für die anderen 3 Klammern.

Stecken Sie die Gabelklammern lt. Abbildung auf die Gabelrohre, so das die lange Seite der Klammer nach außen und nach vom zeigt.

POSITIONIEREN DER KLAMMERN

2. Drücken Sie die Klammern handfest in ihre Position auf den Gabelrohren. Stecken Sie die Stehbolzen von innen durch die Löcher der

Gabel und ziehen Sie sie mit den Hutmuttern handfest an.

POSITIONIEREN DER WINDSCHUTZSCHEIBE

3. Halten Sie die Windschutzscheibe so, daß die Oberkante der Öffnung für den Scheinwerfer ungefähr 10 mm (1/2 Zoll) vom Scheinwerfer entfernt ist. Bringen Sie die Chrom-Gabelklammern unter Verwendung der flachen

Halterung und Windschutzscheibe als Bezugspunkte in ihre richtige

Position. Installieren Sie die Windschutzscheibe an der Halterung mit

der flachen Platte, den restlichen Stehbolzen und Hutmuttern.

4. Nehmen Sie die Endstellungen vor. Prüfen Sie die linke und rechte Seite auf Symmetrie. Ziehen Sie alle 8 Stehbolzen und Hutmuttern fest an.

TEILELISTE

Bausätze CTC und CTD enthalten: BEUTEL NO. 111

	<u>Teil Number</u>	<u>Beschreibung</u>	<u>Anzahl</u>
1	37-410507	Flache Halterung	2
2	55-586040	Stehbolzen	8
3	42-482200	Hutmutter	8

BAUSATZ CTC enthält: BEUTEL NO. 116

4	37-400911	Chrom-Klammern	4
5	75-764001	Klammern	4
		-Abstandshalter	

BAUSATZ CTD enthält: BEUTEL NO. 117

6	37-400912	Chrom-Klammern	4
5	75-764001	Klammern	4
		-Abstandshalter	

Abbildung A.

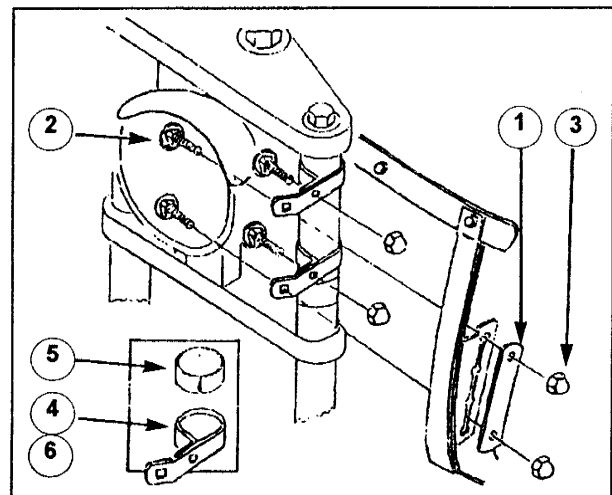

WARNHINWEIS

National Cycle Windschutzscheiben und Verkleidungen sind dazu bestimmt, Windschutz und erhöhten Fahrkomfort zu vermitteln, nicht jedoch Schutz im Falle eines Zusammenstoßes mit einem anderen Fahrzeug, der Straße, Vögeln oder irgendeinem anderen Objekt. Unsere Produkte nutzen gewisse patentierte und andere Merkmale, die Verletzungen bei bestimmten Unfällen verringern können. Die Möglichkeit von Verletzung besteht jedoch, wenn die Scheibe zerbricht oder von einem Objekt getroffen wird.

Tragen Sie immer Augenschutz, Helme und Schutzkleidung. Fahren Sie Ihr Motorrad niemals, wenn Sie unter dem Einfluß von Alkohol oder Drogen stehen.

Alle unsere Produkte werden in Übereinstimmung mit den Anforderungen von ABE, US DOT SS205, Z26.1, Klassifikationen AS6 und AS7 hergestellt und übertreffen diese. Diese Regelung deckt alle Sicherheitsglasuren für Anwendungen im Motorradbereich ab. Fahren Sie Ihr Motorrad niemals mit loser Windschutzscheibenhalterung. Überprüfen Sie die Befestigung regelmäßig auf festen Sitz.

Moderne Motorräder werden mit ausreichender Rahmensteife gebaut, um den mäßigen Belastungen standzuhalten, die ihnen durch den vorhersehbaren Anbau eines gabelmontierten Windschutzschildes aufgebürdet werden.

Falls der Anbau eines oder mehrerer Zubehörteile die Stabilität Ihres Motorrads nachteilig beeinflusst, entfernen Sie das/die Zubehörteil(e) umgehend. Fahren Sie kein Motorrad mit unsicheren Fahreigenschaften. Lassen Sie alle Probleme von erfahrenem Servicepersonal beseitigen, bevor Sie mit dem/den installierten Zubehörteil(e)n fahren. Für weitergehende Fragen, die Probleme im Fahrverhalten in Verbindung mit Zubehörteilen betreffen, wenden Sie sich an Ihren Händler, Motorrad- oder Zubehörhersteller.

PFLEGE

Zur Reinigung der Windschutzscheibe waschen Sie sie mit einem sauberen weichen Tuch, reichlich warmen Wasser und, falls nötig, einer nicht-scheuernden Seife, wie z.B. flüssigem Spülmittel. Flanell oder ein weiches Fensterleder sind als Reinigungstücher gut geeignet. Farben-, Kleberreste- und Schmierfettentfernung: Baumwolltuch mit Naphthalin oder Terpentin anfeuchten, gefolgt von einer wie oben beschriebenen Wäsche.

Tragen Sie ein hochwertiges Plastikpoliermittel wie McGular's Mirror Glaze MGH-17 oder Novus #2 auf die saubere Scheibe auf. Dies hinterläßt eine Schutzschicht auf der Scheibe, was die zukünftige Säuberung erleichtert. Reinigen Sie Polykarbonat niemals unter intensiver Sonneneinstrahlung oder bei hohen Temperaturen.

Reinigen Sie die Scheibe nicht mit Glasreinigern. Benützen Sie keine Regenschutzprodukte für die Scheibe. Die Lösungsmittelwirkung des Alkohols in diesen Produkten wird die Scheibe zerstören. Lassen Sie keine Bremsflüssigkeit, Alkohol oder starke Lösungsmittel mit der Scheibe in Kontakt kommen oder zwischen die Chromhalterungen und das Polykarbonat gelangen. Dauerhafte Schäden wären die Folge. Um Kratzer zu beseitigen, benützen Sie einen sehr weichen Lappen und eine feinkörnige Politurmischung. Juwelierpolitur oder McGular's Mirror Glaze MGH-10 sind für diese Art von Polieren am besten geeignet. Wir empfehlen Polieren von Hand.

LAGERUNG

Verwenden Sie zur Lagerung Ihres Motorrads oder Ihrer Windschutzscheibe keine Vinylabdeckungen minderer Qualität oder alte Duschvorhänge. Diese Produkte schädigen das Plastik in Windschutzscheiben und die Motorradkarosserie.

TRIMMEN

Alle National Cycle Zubehör- und Ersatzwindschutzscheiben sind erstklassige Windschutzvorrichtungen. Die richtige Pflege dieser Windschutzscheiben wird dazu beitragen, Ihnen über viele Jahre hinweg ein angenehmes Motorrad-Fahrerlebnis zu bereiten.

Da jeder Fahrer seine individuelle Kombination aus Körpergröße und/oder Zubehör besitzt, kann Trimmen für die vorteilhafteste Installation erforderlich sein. National Cycle Heavy Duty Produkte werden aus Polycarbonat hergestellt und können zurechtgeschnitten werden, sofern einige einfache Vorgehensweisen befolgt werden. Leider können wir keine Verantwortung für Schäden übernehmen, die im Falle des Trimmens am Produkt entstehen.

BITTE BEACHTEN: Die Verwendung einer Laub- oder Stichsäge wird nicht empfohlen.

Soll der Windschutz von oben gekürzt werden, denken Sie daran, die neue Höhe festzulegen, während Sie auf dem Motorrad sitzen (beide Räder auf dem Boden), mit normaler Zuladung. Zu jeder Zeit sollten Sie zumindest gestreckt über den Oberrand des Windschutzes hinwegsehen können, falls der Windschutz durch Regen oder Schmutz undurchsichtig wird.

Zu viel sollte nicht von oberem Rand abgeschnitten werden, da dies beeinflusst, wie weit der Wind über den Schutz strömt. Der Neigungswinkel des Schutzes, der bei den meisten Anwendungen verstellbar ist, beeinflusst ebenfalls die Luftströmung über den Schutz.

Markieren Sie die zu schneidende Linie mit einem Wachsmalstift oder Fettstift; diese können leicht abgewaschen werden. Ein Lineal oder Stück Papier kann zum Nachfahren der Originalform als Führung benutzt werden.

Halten Sie die Windschutzscheibe zwischen Ihren Knien fest. So haben Sie beide Hände zum Feilen oder Schleifen frei.

Das Trimmen sollte durch Schleifen oder Feilen mit einer groben 60-80-Korn Feile erfolgen. Da Rütteln, Schütteln und plötzliche Erschütterungen Rißbildung begünstigen können, sollte eine sanfte und gleichmäßige Bewegung angewendet werden. Mit einem flachen Bandschleifer kann das Material schnell entfernt werden; bewegen Sie den Schleifer jedoch hin und her, damit Sie eine saubere Kante erhalten.

Wenn umfangreicheres Trimmen erforderlich ist, kann auch eine Bandsäge verwendet werden. Schützen Sie die Windschutzscheibe vor dem Schneiden mit selbstklebendem Kreppband (z.B. Tesakrepp). Das Sägeblatt sollte etwa 10 Zähne pro Zoll haben. Eine Bügelsäge wird auch gute Dienste leisten; seien Sie aber vorsichtig, daß sie im Schnitt nicht klemmt.

Nach Erhalt der gewünschten Form benutzen Sie die grobe Feile oder Sandpapier zum Abrunden der Kanten. Eventuell durch Hantieren entstehende Kratzer können entfernt werden. Sehen Sie unter den Pflegehinweisen nach.