

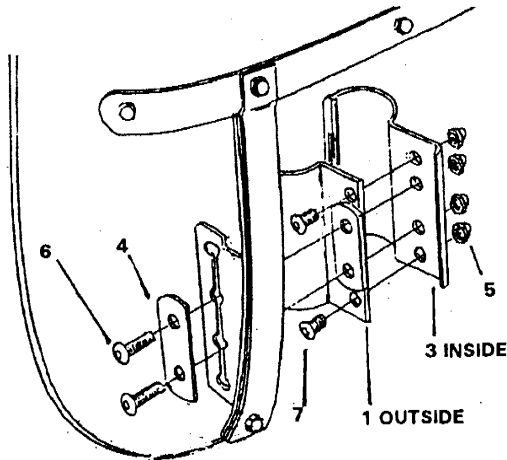

KIT CHM AND HEAVY DUTY WINDSHIELD OWNER'S MANUAL



INSTALLING MECHANICS:

Pass instruction manual onto customer. This contains vital information about the use, adjustments, and maintenance of the product. It also contains important cautionary and warning information.

This manual is designed for complete product knowledge; parts identification, installation, precautions, and maintenance. Please take the time to become familiar with your **KIT HM and HEAVY DUTY WINDSHIELD** to obtain the best results in use.

TOP VIEW

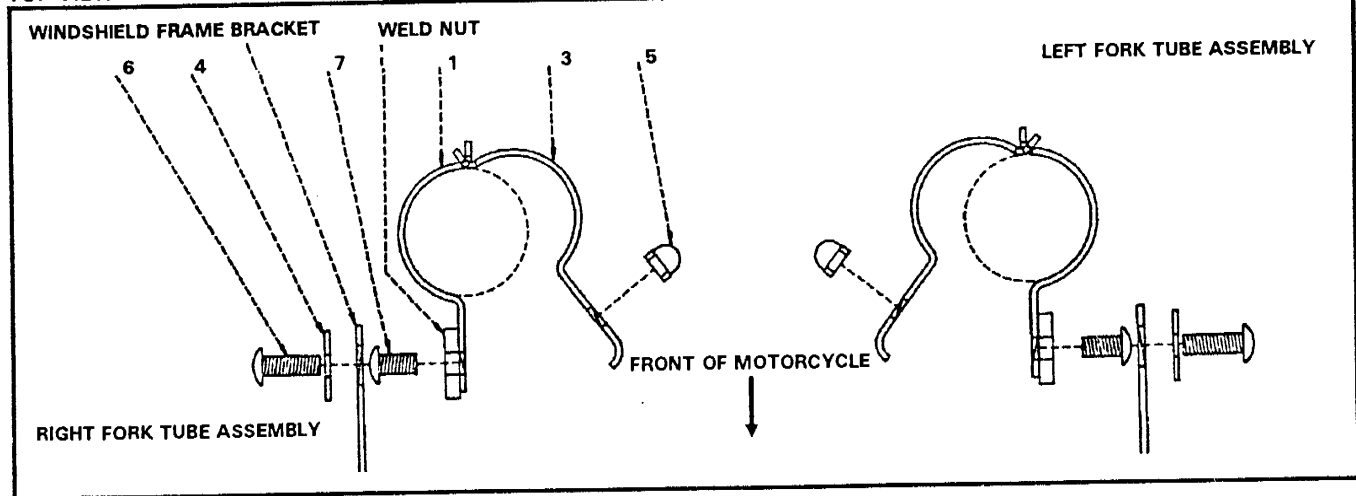

PARTS LIST

Loose in Kit

Index No.	Part No.	Description	Qty.
1	37-370011-CSO	OUTSIDE FORK BRACKET	2
2	37-370010-COL	LEFT INSIDE BRACKET	1
3	37-370010-COR	RIGHT INSIDE BRACKET	1

BAG NO. 193

4	37-410501-000	FLAT SPACER PLATE	2
5	42-480000-000	CHROME CAP NUT	8
6	51-516010-000	1/4-20X3/4 SOCKET HEAD SCREW	4
7	51-516021-000	1/4-20X1/2 SOCKET HEAD SCREW	4
8	59-515110-000	HEX KEY	1

TOOL LIST:

7/16" crescent wrench, 5/32" socket head wrench supplied in kit and Philips screw driver to adjust window if desired.

NOTE: Please report any missing parts to your dealer or directly to National Cycle. The following information is necessary: bag number and serial number located on outside of plastic bag and place of purchase.

INSTALLATION PROCEDURE

1. Place outside bracket onto fork. Hook inside bracket slots over outside bracket tabs.
2. Place 1/2" socket head screw through holes in outside fork bracket. Secure with cap nut.
3. Hand tighten cap nuts at this time. Repeat procedure for other side.

4. Adjust brackets to correct location using windshield as reference.

NOTE: At this time check height of windshield. The higher you raise the windshield, the lower you will adjust the window. Refer to back of sheet.

5. Install windshield onto bracket using spacer plate and 3/4" socket head screws.

6. Make final adjustments. Check symmetry of left and right sides. Fully tighten socket head screws and cap nuts.

National Cycle, Inc. P.O. Box 158, Maywood, IL 60153-0158 U.S.A., Phone: 708-343-0400 Fax: 708-343-0625

WARNING

National Cycle windshields and fairings are designed to provide wind protection and increased riding comfort, but not protection in the event of a collision with another vehicle, the road, birds, or any other object.

Our products utilize certain features, patented and otherwise, that may minimize injury in certain accidents, but the possibility of injury exists if the screen is broken or if impacted by an object.

Always wear eye protection, helmets and protective clothing. Never ride your motorcycle while under the influence of drugs or alcohol.

All of our products are made in conformance and exceed the requirements of D.O.T. SS205, Z26.1, classifications AS6 and AS7, which covers all safety glazing for motorcycle application.

Never ride your motorcycle with loose windshield mounting hardware. Check the hardware for tightness regularly.

Today's motorcycles are built with enough frame rigidity to withstand the moderate loads imposed on them by the foreseeable addition of a fork mounted windshield.

If the addition of an accessory(ies) adversely affects your motorcycle's stability, immediately remove the accessory(ies). Do not ride a motorcycle that exhibits unsafe handling traits. Have experienced service personnel correct any problem before riding with the accessory(ies) installed. For further questions concerning handling problems associated with an accessory(ies), contact your dealer, motorcycle manufacturer, or accessory manufacturer.

MAINTENANCE

To clean the screen, wash with a clean soft cloth, plenty of warm water and, if necessary, a non-abrasive soap such as dishwashing liquid. Flannel or soft chamois make good cleaning cloths. **Paint, glue residue or grease removal:** Moisten cotton with Naptha or Turpentine followed by a wash as above.

Apply a high quality plastic cleaner, such as McGuir's Mirror-Glaze MGH-17 or Novus #2, to the clean screen. This will leave a protective coating in the screen making future cleanings easier. Do not clean polycarbonate in hot sun or high temperatures.

Do not clean the screen with glass cleaners. Do not use rain protective products on the screen. The solvent action of the alcohol in these products will destroy the screen. Do not allow brake fluid, alcohol, or strong solvents to contact the screen or penetrate between the chrome brackets and the polycarbonate. Permanent damage will result!

To remove scratches, use a very soft clean cloth and a fine grade buffing compound. Jewelers rouge or McGuir's Mirror-Glaze MGH-10 are best for this type of buffing. We recommend hand buffing.

STORAGE

Do not use low quality vinyl covers or old shower curtains to store your motorcycle or windshield. These products damage the plastic of windshields and the motorcycle body.

PLEXIFAIRING 3, PLEXISTAR 2, AIRHAWK, MIRAGE, DEFLECTOR SCREEN, STREET SHIELD AGRESSOR and other National Cycle wind protection products are covered by one or more of the following patent numbers: 4489973, 4379684, 4082345, 4188098.

TRIMMING

All National Cycle accessory and replacement wind-screens are top quality wind protection devices. Proper care can help these windscreens give many years of motorcycle enjoyment.

Because each rider has their own combination of physical height and /or motorcycle accessories, trimming may become necessary for the best installation. National Cycle Heavy Duty products are made from polycarbonate and can be trimmed if a few simple procedures are followed. I'm sorry, we cannot be responsible for damage to the product which occurs during trimming.

NOTE: Use of jig saw or sabre saw is not recommended!

If the windshield is to be shortened from the top, remember to choose the new height while seated on the motorcycle (both wheels on the ground), with it normally loaded. In all cases you should be able to see over the top of the screen at least by stretching, in case the screen should become opaque because of rain or dirt.

Too much should not be taken off the top as this will affect how far the air shoots off the top of the screen. The rake angle of the screen, which is adjustable in most applications, will also affect how the air comes off the screen.

Mark the line to be cut with a crayon or china marker; these can be easily washed off. A ruler or piece of paper can be used as a guide to duplicate the original shape.

Secure the windshield by gripping it with your knees. This leaves both hands free for filing or sanding.

The trimming should be done by sanding or filing with a coarse 60-80 grit file. Since shudders, jolts, and sudden shocks can promote cracking, a smooth continuous motion should be used. A flat belt sander will remove material quickly, but keep the sander moving back and forth for a smooth edge.

If a large amount of trimming is required, a band saw can be used safely. Protect the screen with masking tape before cutting. The blade should have about ten teeth per inch. A hack saw will also work well; be careful not to let it bind in the cut.

Once the desired shape is found, use the coarse file or sandpaper to round the edges. Any scratches that result from handling can be removed. Refer to the Maintenance instructions.

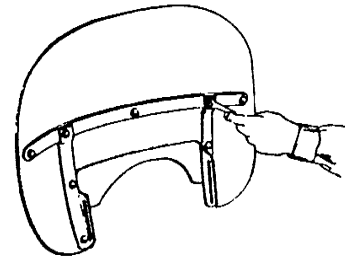

ADJUSTING AND CHANGING WINDOWS

The adjustable window is easily adjusted or changed in all National Cycle Heavy Duty windshields.

Loosen the 6 cap nuts on the vertical chrome strips. Replace or adjust window. Tighten cap nuts to 2-4 ft.lbs (2.7 - 5.4 Nm), torque pressure.

VORBEREITUNG

INSTALLIERENDE MECHANIKER: Geben Sie das Handbuch an den Kunden weiter. Es enthält unerläßliche Informationen über Benutzung, Justierungen und Pflege des Produkts. Es enthält außerdem wichtige Hinweise und Warnungen.

VORBEREITUNG: Bocken Sie das Motorrad auf. Seien Sie vorsichtig, damit während der Installation des Befestigungsbausatzes an Ihrem Motorrad keine Lackschäden entstehen. Decken Sie das vordere Schutzblech Ihres Motorrads mit einem dicken Tuch ab, um Kratzer oder Dellen durch ein eventuell während der Installation herabfallendes Werkzeug oder Teil zu vermeiden.

WERKZEUGLISTE:

7/16-Zoll Schraubenschlüssel, 2-Zoll Schraubenschlüssel, 5/32-Zoll Innensechskantschlüssel und Kreuzschlitzschraubenzieher, falls Verstellung des Fensters gewünscht wird
Kreuzschlitzschraubenzieher (zum Verstellen des Fensters der Heavy Duty Windschutzscheibe, falls nötig)

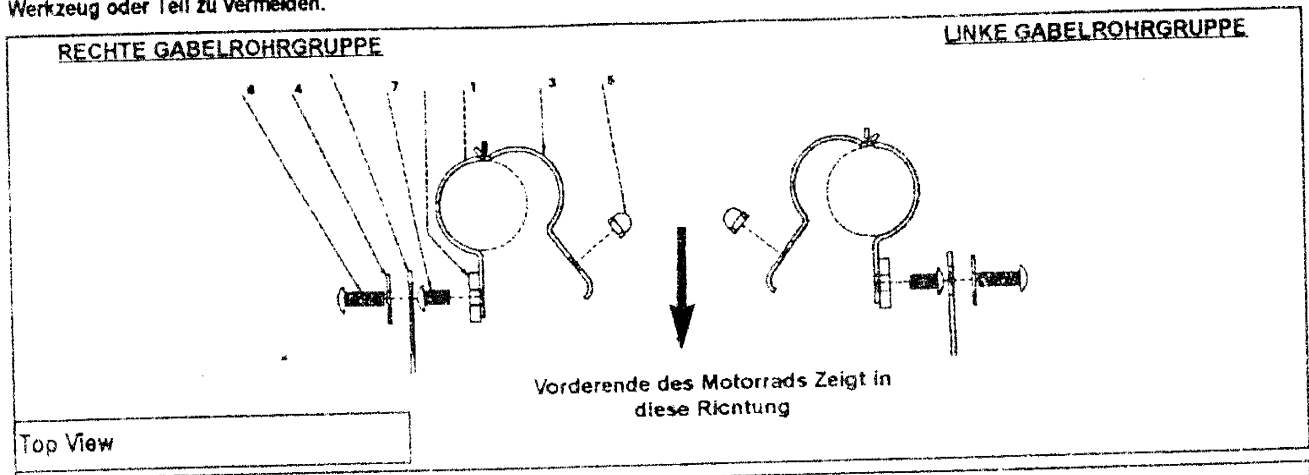

Top View

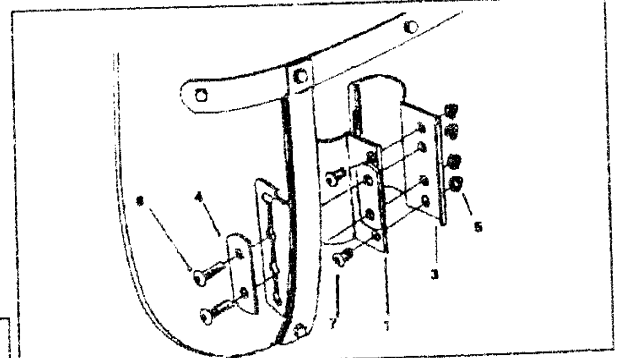
INSTALLATIONSVORGANG

1. Plazieren Sie die äußere Halterung an die Gabel. Haken Sie die Schlitzte der inneren Halterung über die Reiter der äußeren Halterung
2. Stecken Sie die 1/2-Zoll Innensechskantschraube durch die Löcher in der äußeren Gabelklammer. Mit der Hutmutter sichern
3. Ziehen Sie die Hutmuttern zu diesem Zeitpunkt handfest an. Wiederholen Sie den Vorgang auf der anderen Seite.
4. Bringen Sie die Klammern bezogen auf die Windschutzscheibe in die richtige Position.
BITTE BEACHTEN: Prüfen Sie jetzt die Höhe der Windschutzscheibe. Je höher Sie die Windschutzscheibe anheben, um so tiefer stellen Sie das Fenster ein. Siehe auch Rückseite dieses Blattes.
5. Installieren Sie die Windschutzscheibe mit der Abstandplatte und den 1/4-Zoll Innensechskantschrauben an der Halterung
6. Nehmen Sie die End Einstellungen vor. Prüfen Sie die linke und rechte Seite auf Symmetrie. Ziehen Sie die Innensechskantschrauben und Hutmuttern fest an

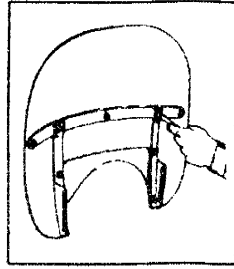
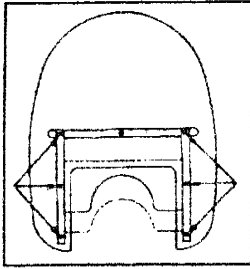

JUSTIEREN DES FENSTERS

Das Fenster ist leicht zu justieren. Lösen Sie die 6 Hutmuttern an den senkrechten Chromstreifen. Wechseln Sie das Fenster aus oder verstellen Sie es. Ziehen Sie die Hutmuttern auf 2.7 bis 5.4 Nm Drehmoment an.

WARNHINWEIS

National Cycle Windschutzscheiben und Verkleidungen sind dazu bestimmt, Windschutz und erhöhten Fahrkomfort zu vermitteln, nicht jedoch Schutz im Falle eines Zusammenstoßes mit einem anderen Fahrzeug, der Straße, Vögeln oder irgendeinem anderen Objekt. Unsere Produkte nutzen gewisse patentierte und andere Merkmale, die Verletzungen bei bestimmten Unfällen verringern können. Die Möglichkeit von Verletzung besteht jedoch, wenn die Scheibe zerbricht oder von einem Objekt getroffen wird.

Tragen Sie immer Augenschutz, Helme und Schutzkleidung. Fahren Sie Ihr Motorrad niemals, wenn Sie unter dem Einfluß von Alkohol oder Drogen stehen.

Alle unsere Produkte werden in Übereinstimmung mit den Anforderungen von TUV, US DOT SS205, Z26.1, Klassifikationen AS6 und AS7 hergestellt und übertreffen diese. Diese Regelung deckt alle Sicherheitsglasuren für Anwendungen im Motorradbereich ab. Fahren Sie Ihr Motorrad niemals mit loser Windschutzscheibenhalterung. Überprüfen Sie die Befestigung regelmäßig auf festen Sitz.

Moderne Motorräder werden mit ausreichender Rahmensteife gebaut, um den mäßigen Belastungen standzuhalten, die ihnen durch den vorhersehbaren Anbau eines gabelmontierten Windschutzschildes aufgebürdet werden.

Falls der Anbau eines oder mehrerer Zubehörteile die Stabilität Ihres Motorrads nachteilig beeinflusst, entfernen Sie das/die Zubehörteil(e) umgehend. Fahren Sie kein Motorrad mit unsicheren Fahreigenschaften. Lassen Sie alle Probleme von erfahrenem Servicepersonal beseitigen, bevor Sie mit dem/den installierten Zubehörteil(e)n fahren. Für weitergehende Fragen, die Probleme im Fahrverhalten in Verbindung mit Zubehörteilen betreffen, wenden Sie sich an Ihren Händler, Motorrad- oder Zubehörhersteller.

PFLEGE

Zur Reinigung der Windschutzscheibe waschen Sie sie mit einem sauberen weichen Tuch, reichlich warmen Wasser und, falls nötig, einer nicht-scheuemden Seife, wie z.B. flüssigem Spülmittel. Flanell oder ein weiches Fensterleder sind als Reinigungstücher gut geeignet. Farben-, Kleberreste- und Schmierfettentfernung: Baumwolltuch mit Naphthalin oder Terpentin anfeuchten, gefolgt von einer wie oben beschriebenen Wäsche.

Tragen Sie ein hochwertiges Plastikpoliermittel wie McGular's Mirror Glaze MGH-17 oder Novus #2 auf die saubere Scheibe auf. Dies hinterläßt eine Schutzschicht auf der Scheibe, was die zukünftige Säuberung erleichtert. Reinigen Sie Polycarbonat niemals unter intensiver Sonneneinstrahlung oder bei hohen Temperaturen.

Reinigen Sie die Scheibe nicht mit Glasreinigern. Benützen Sie keine Regenschutzprodukte für die Scheibe. Die Lösungsmittelwirkung des Alkohols in diesen Produkten wird die Scheibe zerstören. Lassen Sie keine Bremsflüssigkeit, Alkohol oder starke Lösungsmittel mit der Scheibe in Kontakt kommen oder zwischen die Chromhalterungen und das Polycarbonat gelangen. Dauerhafte Schäden wären die Folge. Um Kratzer zu beseitigen, benützen Sie einen sehr weichen Lappen und eine feinkörnige Politurmischung. Juwelierpolitur oder McGular's Mirror Glaze MGH-10 sind für diese Art von Polieren am besten geeignet. Wir empfehlen Polieren von Hand.

